

ZESTAW MIX-P

womix
Comfort Controls

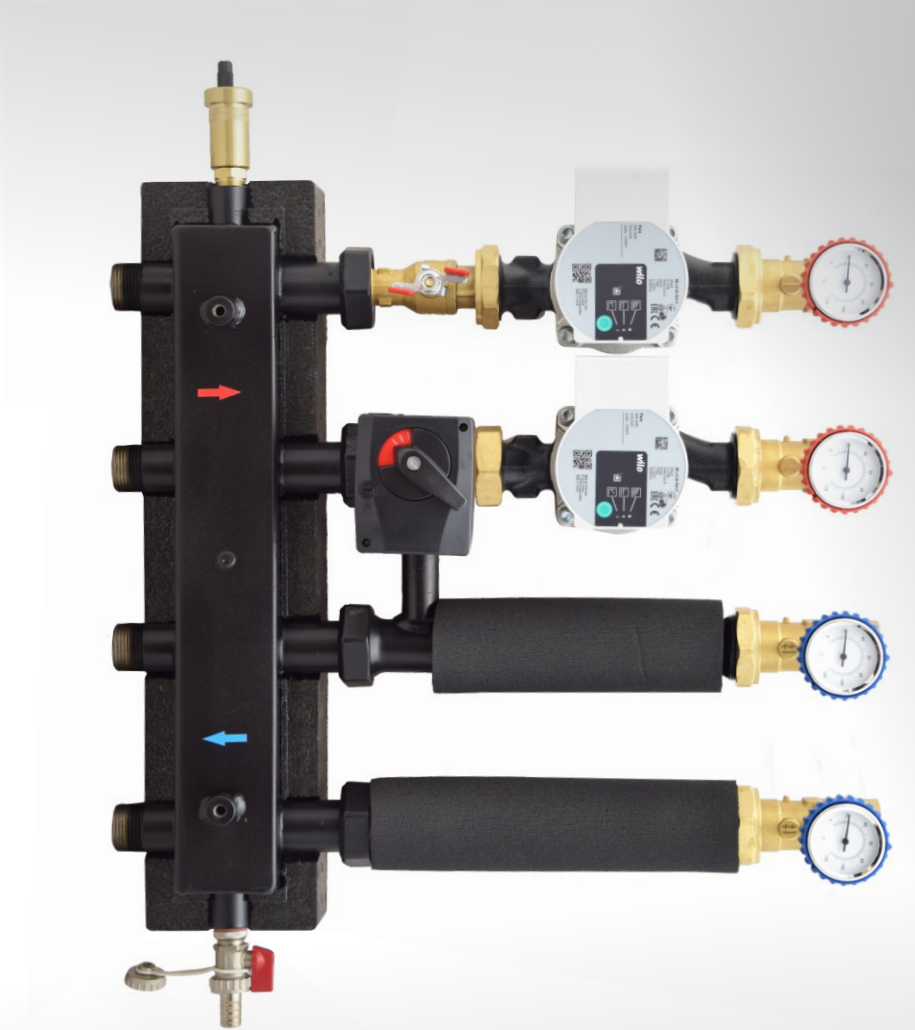

womix
Comfort Controls

ENERGOOSZCZĘDNE URZĄDZENIA CENTRALNEGO OGRZEWANIA

zawory mieszające

systemy grup pompowych

mosiężne rozdzielacze ogrzewania podłogowego

system MIX-BOX

ZESTAW MIX P

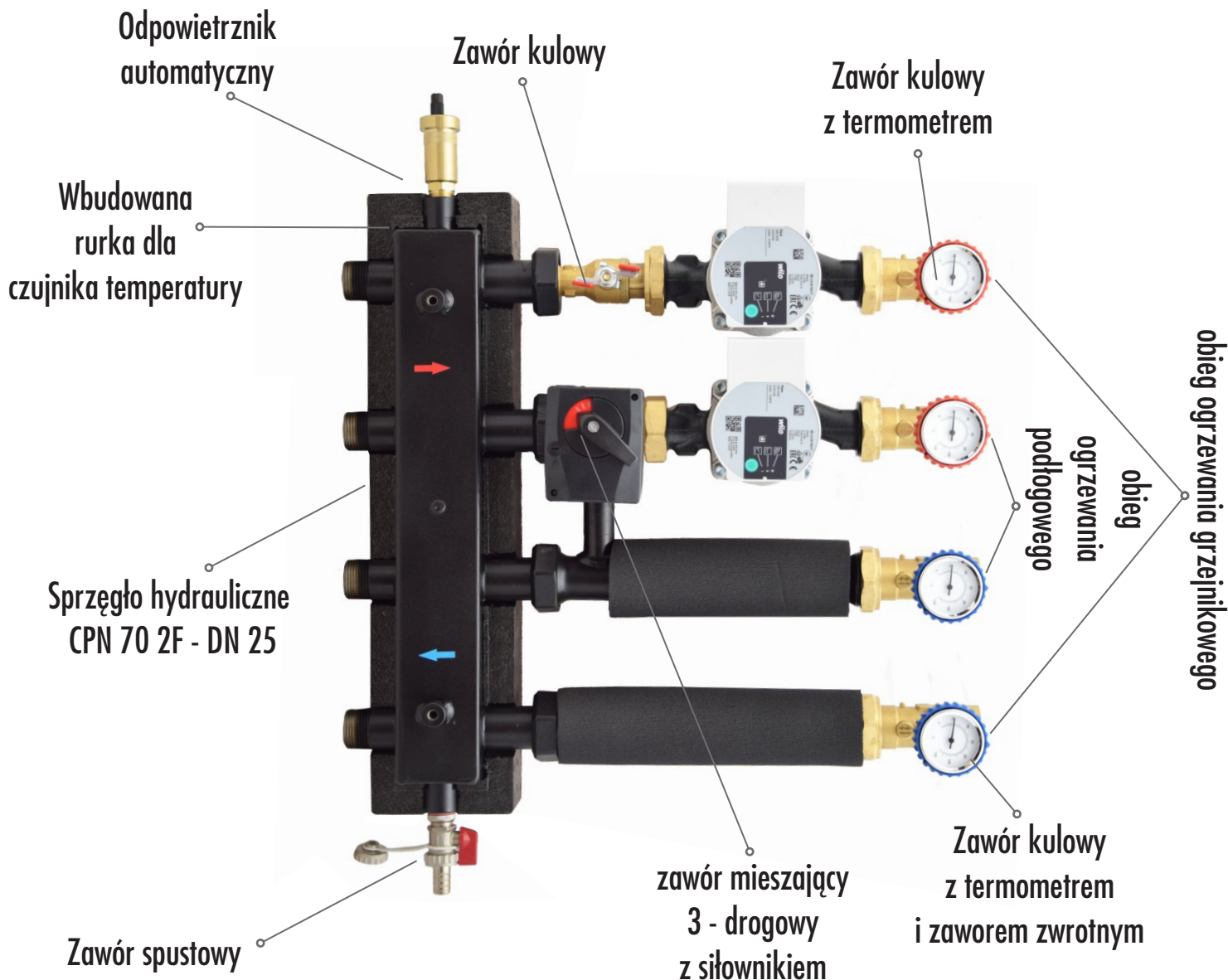

Zestaw **MIX P** to system ze sprzęgłem hydraulicznym służący do obsługi dwóch obiegów grzewczych w instalacjach do 40 kW. Występuje w 3 gotowych wariantach znajdujących zastosowanie w różnych rodzajach ogrzewania (patrz tabela). Każdy z zestawów wyposażony jest w sprzęgło hydrauliczne, grupy pompowe z zaworami kulowymi bez izolacji, odpowietrznik automatyczny, zawór spustowy oraz wbudowaną rurkę do montażu czujnika temperatury. Sprzęgło hydrauliczne ma możliwość podłączenia dwóch źródeł ciepła.

Wyposażenie:



Zestaw MIX P1 - zestaw 2 obiegów grzewczych w tym jeden z zaworem mieszającym obrotowym i siłownikiem elektrycznym

Nazwa asortymentu	Nr katalogowy	Grupa asortymentowa
Zestaw MIX P1 z grupami SA 125 i SMT 125 - DN 25, z pompami Wilo Yonos Para 25/6	605103	III
Zestaw MIX P1 z grupami SA 125 i SMT 125 - DN 25, z pompami Grundfos UPM3S AUTO 25 - 60 180	605104	III
Zestaw MIX P1 z grupami SA 125 i SMT 125 - DN 25, z pompami DAB Evosta2 65/180	605105	III



Zestaw zawiera:

1. Sprzęgło hydrauliczne (zwrotnica) CPN 70 2F - DN 25 z wyposażeniem,
2. Grupę SA 125 - DN 25 bez izolacji, z pompą (patrz tabela),
3. Grupę SMT 125 DN 25 bez izolacji, z pompą (patrz tabela),
4. Zawór zwrotny,
5. Siłownik MP 10 - 230 / 140 z adapterem nr A 101.

Zestaw MIX P2 - zestaw 2 obiegów grzewczych w tym jeden z zaworem mieszającym termostatycznym

Nazwa asortymentu	Nr katalogowy	Grupa asortymentowa
Zestaw MIX P2 z grupami SA 125 i SMT1 125 - DN 25, z pompami Wilo Yonos Para 25/6	605203	III
Zestaw MIX P2 z grupami SA 125 i SMT1 125 - DN 25, z pompami Grundfos UPM3S AUTO 25 - 60 180	605204	III
Zestaw MIX P2 z grupami SA 125 i SMT1 125 - DN 25, z pompami DAB Evosta2 65/180	605205	III

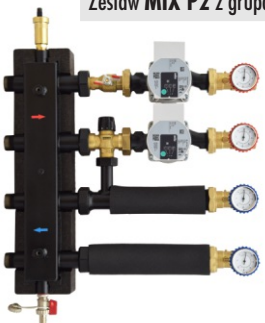

Zestaw zawiera:

1. Sprzęgło hydrauliczne (zwrotnica) CPN 70 2F - DN 25 z wyposażeniem,
2. Grupę SA 125 - DN 25 bez izolacji, z pompą (patrz tabela),
3. Grupę SMT1 125 - DN 25 bez izolacji, z pompą (patrz tabela),
4. Zawór zwrotny.

Zestaw MIX P4 - zestaw 2 obiegów grzewczych bez zaworów mieszających

Nazwa asortymentu	Nr katalogowy	Grupa asortymentowa
Zestaw MIX P4 z 2 grupami SA 125 - DN 25, z pompami Wilo Yonos Para 25/6	605403	III
Zestaw MIX P4 z 2 grupami SA 125 - DN 25, z pompami Grundfos UPM3S AUTO 25 - 60	605404	III
Zestaw MIX P4 z 2 grupami SA 125 - DN 25, z pompami DAB Evosta2 65/180	605405	III



Zestaw zawiera:

1. Sprzęgło hydrauliczne (zwrotnica) CPN 70 2F - DN 25 z wyposażeniem,
2. Dwie grupy SA 125 DN 25 bez izolacji, z pompami (patrz tabela),



Nazwa asortymentu	Nr katalogowy	Cena EUR	Grupa asortymentowa
Sprzęgło hydrauliczne (zwrotnica) CPN 70 2F - DN 25 z izolacją, z wyposażeniem dodatkowym	606001	179,35	III

Termostatyczny zawór mieszający MIX THERM-R



Termostatyczne zawory mieszające serii **MIX THERM-R** przeznaczone są do regulacji czynnika zasilającego instalację centralnego ogrzewania grzejnikową jak również podłogową. Zawór **MIX THERM-R** wyposażony jest w mosiężną nakrętkę 1 1/2" GW.

Dane techniczne:

Maksymalna temperatura pracy: +90°C
Zakres regulacji: 20°C - 45°C (+/- 2K) lub 35°C - 60°C (+/- 2K)

Maksymalne ciśnienie statyczne: 10 bar

Maksymalna różnica ciśnień: 5 bar

Maksymalny stosunek ciśnień: 2:1

Minimalne ciśnienie pracy: 0,2 bar

Kvs: 3,4

Maksymalny przepływ: 70 l/min

Medium: Woda, glikol 30% max

Podłączenie zaworu **MIX THERM-R**: strona zasilająca - 1 1/2" GZ

strona zasilająca c.o. - nakrętka 1 1/2" GW
powrót - 1" GZ

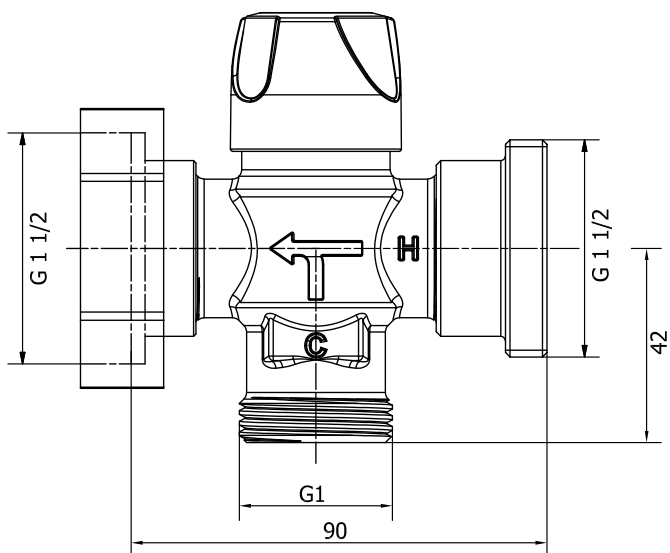

Zakres temperatury Temperature range Температурный диапазон

T°	MIN	1	2	3	4	5	MAX
20-45°C	(24°C)	24°C	29°C	34°C	39°C	44°C	45°C
35-60°C	38°C	41°C	45°C	50°C	54°C	58°C	60°C

Charakterystyka zaworu:

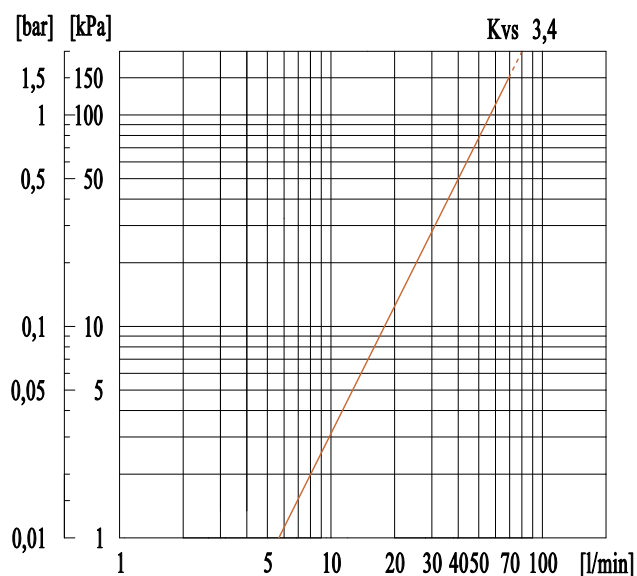

Siłownik zaworu mieszającego MP 10



Siłownik **MP 10** składa się z synchronicznego silnika z kondensatorem, dwóch wyłączników krańcowych, dwóch krzywek ustawionych na 90 stopni, pokrętła, skali do wizualizacji położenia serca zaworu oraz przełącznika umożliwiającego ręczną zmianę położenia zasowy zaworu. Fabrycznie wyposażony jest w 1,5 metrowy przewód 3 x 0.75 mm² oraz w adapter **A 101** do zamontowania siłownika na zaworach mieszających **MIX M**. Przy użyciu adaptera przyłączeniowego siłowniki **MP 10** można zamontować na zaworach mieszających produkcji innych firm (patrz numery adapterów).

Dane techniczne:

Napięcie zasilania: 230 V~50Hz lub 24 V ~50Hz, w zależności od modelu
 Kąt obrotu: 90°, nieregulowany
 Czas obrotu o kąt 90°: 70 lub 140 s. w zależności od modelu
 Klasa i stopień ochrony: II ,IP 40

Nazwa asortymentu	Moment obr.	Czas otwarcia	Napięcie zasilania	Nr katalogowy
Siłownik MP 10 - 230 / 140 z adapterem dla mieszaczy Womix	10 Nm	140 s./90°	230 V~50Hz	401011

Sprzęgło hydrauliczne (zwrotnica) CPN 70 2F - DN 25 (1") dla 2 źródeł ciepła

